

ハイエース(200系・標準ルーフ)専用 EXリアラダー取付説明書

 品番 : **EXL-03**

この度は、IPF 製品をお買い上げいただきまして、まことにありがとうございます。
本説明書に記載の注意事項をよくお読みになり、正しくお使いいただきますようお願いいたします。
お読みになった後も本説明書は大切に保管し、紛失しないようご注意ください。

取付上のご注意



- ・本書記載以外の取付方法による事故、および車両・製品の破損について一切責任を負いません。
- ・他の型式、車種には使用しないでください。
- ・製品の改造は行わないでください。
- ・本製品の取付けは、お買い上げの販売店もしくは技術力のあるショップに依頼してください。
- ・取付け作業は、必ずエンジンを停止し、イグニッション OFF の状態で行ってください。
- ・製品のカドでケガをしないようご注意ください。

使用上の警告



- ・昇降時、手前側に大きな力(引っ張る力)は絶対にかけないでください。車両側のヒンジ部の破損やドアパネル及びドアフレームの変形が起こり、使用者の落下・転倒など大きな事故が起こる可能性があります。また、変形により雨漏りが発生する可能性があります。
- ・ラダーの上で飛び跳ねたり、車体を揺らしたりしないでください。
- ・ラダーに人を乗せたまま走行しないでください。

使用上のご注意



- ・本製品はルーフキャリアなどへの荷物の乗せ降ろしの用途以外には使用しないでください。(IPF製オプションパーツ除く)
- ・定期的に取り付け部の緩み、がたつきなどが無いか確認してください。
- ・ラダー本体やブラケットに亀裂、変形等の異常がある場合は、ただちに使用を中止してください。
- ・本製品の耐荷重は80kgです。(停車時)
- ・本製品は駐停車時、平らな場所でご使用ください。
- ・本製品を取付後、洗車機での洗車は出来ません。洗車機での洗車はバックドアの変形・車室内の浸水、その他が起こる場合があります。
- ・雨・雪上等の滑りやすい場所でのご使用にはご注意ください。
- ・本製品はオフロード(不整地)、ラリーでの使用を想定しておりませんので、連続した強い衝撃・振動がかからないようにしてください。

構成部品

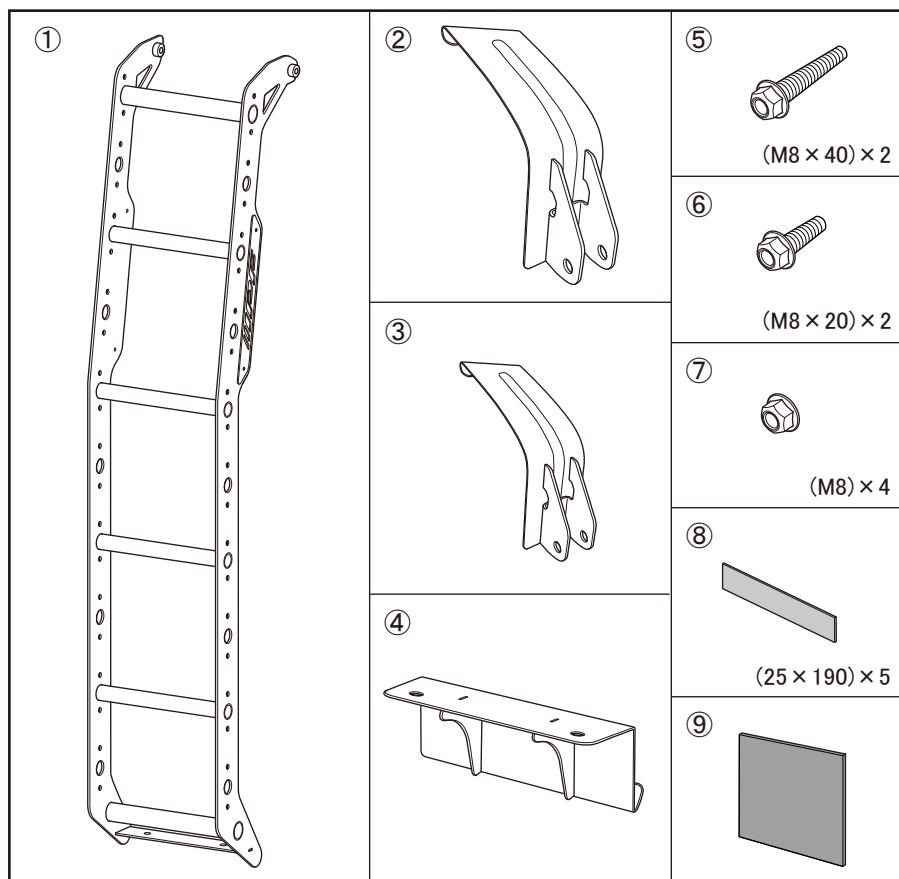

No.	部品名	数量
①	ラダー本体	1
②	アッパーブラケットLH	1
③	アッパーブラケットRH	1
④	ローアブラケット	1
⑤	フランジボルト (M8 x 40)	2
⑥	フランジボルト (M8 x 20)	2
⑦	フランジナット (M8)	4
⑧	滑り止めテープ	5
⑨	ゴムシート	1

1. 取り付け方法

- (1) ⑨ゴムシートを②アッパーブラケットLH、③アッパーブラケットRH、④ローブラケットそれぞれの取付面の寸法にカットし、②アッパーブラケットLH、③アッパーブラケットRH、④ローブラケット取付面に貼り付けます。
- (2) ①ラダー本体に②アッパーブラケットLH、③アッパーブラケットRH、④ローブラケットを仮組みします。
- (3) ①ラダー本体のステップ部には⑧滑り止めテープを貼ってください。

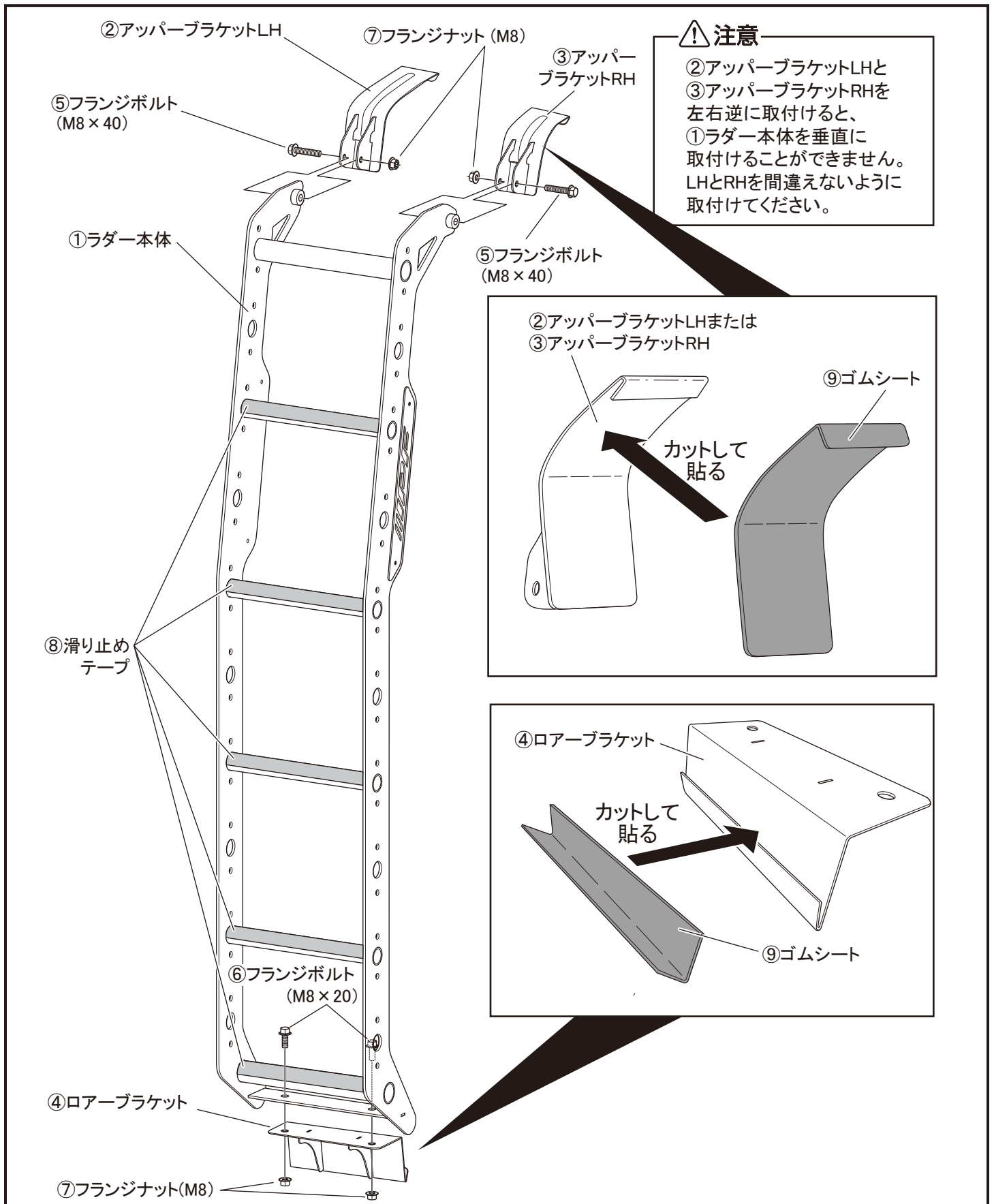

- (4) 車両のバックドアの右側
上部に②アッパーブラケットLHと③アッパーブラケットRH、
下部に④ローアブラケットを引っ掛けます。

②アッパーブラケットLHがリヤウインドウウォッシャーノズルから60mm、
バックドア右端から①ラダー本体が190mmの位置になるように取付けます。

①ラダー本体が垂直になるように取り付け位置を調整してください。

⚠ 注意

- ・ 指定の位置に取り付けないと、車両を傷つけるおそれがあります。
- ・ 指定の位置に取り付けないと、ナンバープレート、テールランプ、ハイマウントストップランプの視認性を損ね、保安基準に不適合となることがあります。

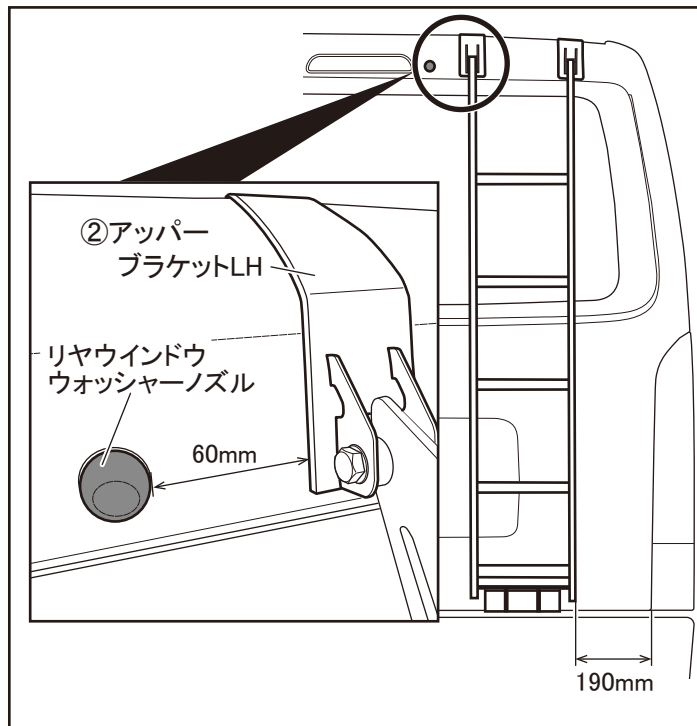

- (5) ④ローアブラケットの左右の⑥フランジボルトと
⑦フランジナットを推奨締付トルクまで数回に分けて、
均等に締め付けてください。

推奨締付けトルク：10～13N・m



ボルト、ナット、ピスを
確実に締め付けてください。
また、定期的には増し締めをしてください。

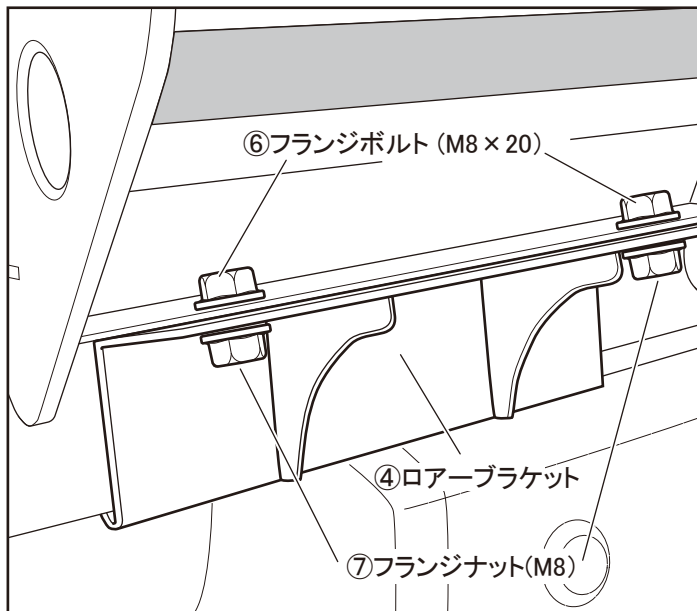

- (6) ②アッパーブラケットLHと③アッパーブラケットRHの
⑤フランジボルトと⑦フランジナットを固定してください。

推奨締付けトルク：10～13N・m



ボルト、ナット、ピスを
確実に締め付けてください。
また、定期的には増し締めをしてください。

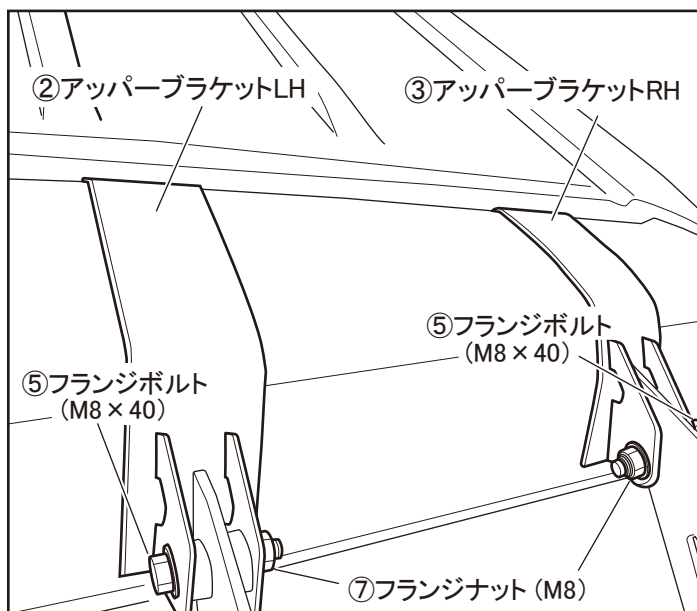

2. 取り付け完了後の点検

バックドアを手動でゆっくり開けながら、
②アッパーブラケットLHと③アッパーブラケットRHが
車体と干渉しないことを確認してください。

👉 アドバイス

干渉してしまう場合は、ディーラーや
整備工場へバックドアの調整を依頼してください。

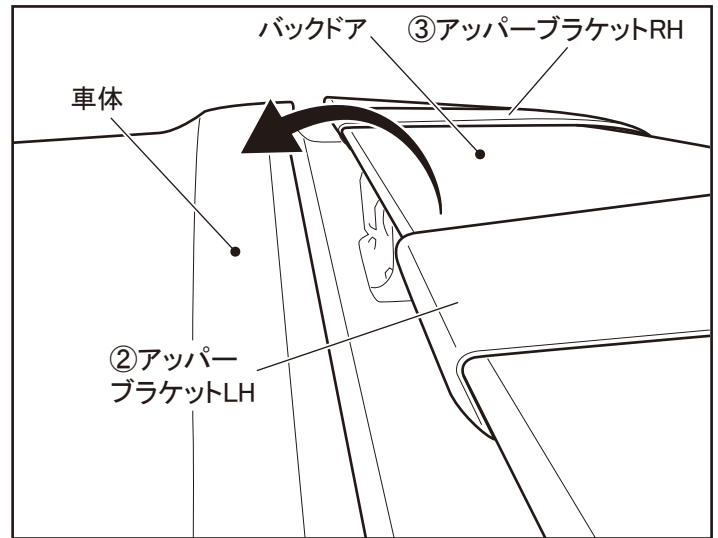

⚠️ 注意

- ・ ラダー各部、および車体にかたつきや干渉がないか確認してください。
- ・ 本製品の取付けにより最大積載量表示が見えなくなる場合は、最大積載量表示を移動させてください。



ボルト、ナット、ビスを
確実に締め付けてください。
また、定期的に増し締めをしてください。

取り付け完了図

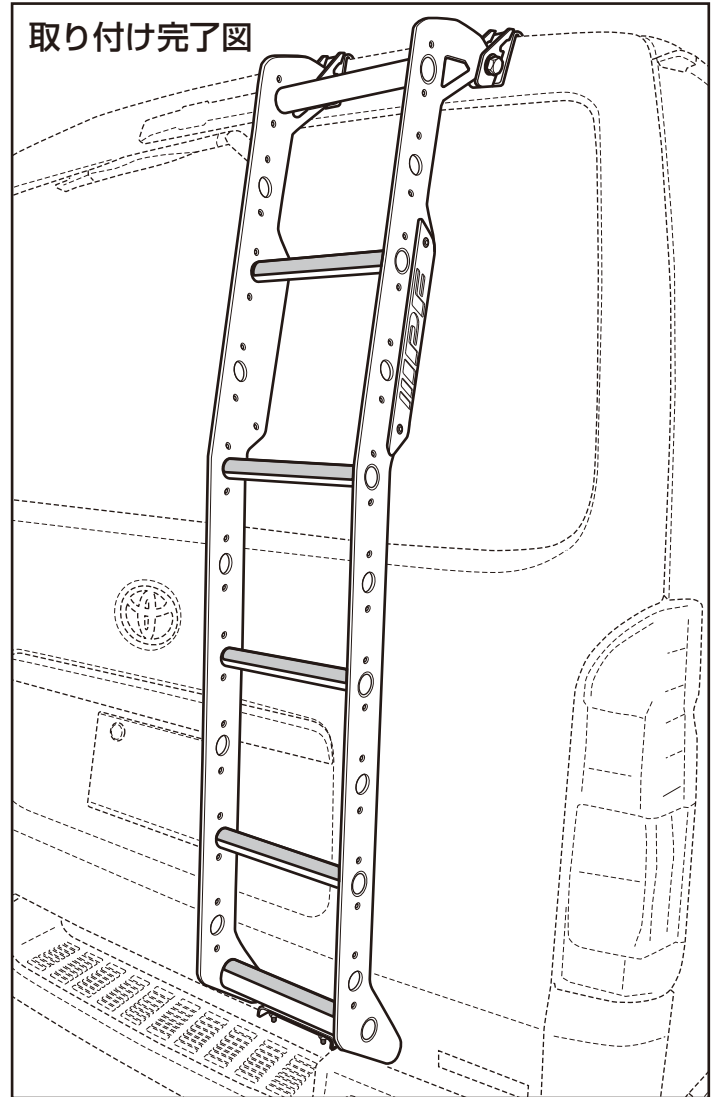

アフターサービスについて

製品について、ご不明な点がございましたら、お買い上げの販売店または、弊社までお問い合わせください。

問い合わせ先 **I P F 株式会社**

〒370-1201 群馬県高崎市倉賀野町2656

TEL. 027-346-3316 FAX. 027-347-1594

受付時間: AM9:00~PM12:00 PM1:00~PM5:00