

デリカミニ専用 (5AA-B34A) サイドストレージパネル 取付・取扱説明書

 品番： **EXDM-01**

この度は、IPF 製品をお買い上げいただきまして、まことにありがとうございます。
本説明書に記載の注意事項をよくお読みになり、正しくお使いいただきますようお願いいたします。
お読みになった後も本説明書は大切に保管し、紛失しないようご注意ください。

取付上のご注意



- ・ 本書記載以外の取付方法による事故、および車両・製品の故障について一切責任を負いません。
- ・ 他の型式、車種には使用しないでください。
- ・ 製品の改造は行わないでください。
- ・ 取付け作業は必ずエンジンを停止し、パーキングブレーキを掛けた状態で行ってください。
- ・ 製品の力で、ケガをしないようご注意ください。

使用上の警告



- ・ 本製品は、荷室の荷物固定用ベルトやロープ等のアンカーとしての強度はないため、そのような方法で使用しないでください。
- ・ パネルのウインドウガラス側に物を取付けるとガラスの破損原因になります。

使用上のご注意



- ・ 定期的に取り付け部の緩み、がたつきなどが無いか確認してください。
- ・ パネルに取り付ける物は脱落しないよう、確実に固定してください。
- ・ パネルに重量物を取付けると本製品及び車両の変形、破損の原因になりますので注意してください。
- ・ パネルの穴に小さなお子さんが、手や指をいれないよう注意してください。
- ・ 本製品は室内突起物規制の基準を満たしていないため、走行中、後部座席には乗車しないでください。
- ・ ガタつきなどはないか、またボルトの締め忘れはないか確認してください。
- ・ ボルトは定期的な緩みなどが無いか点検してください。

構成部品

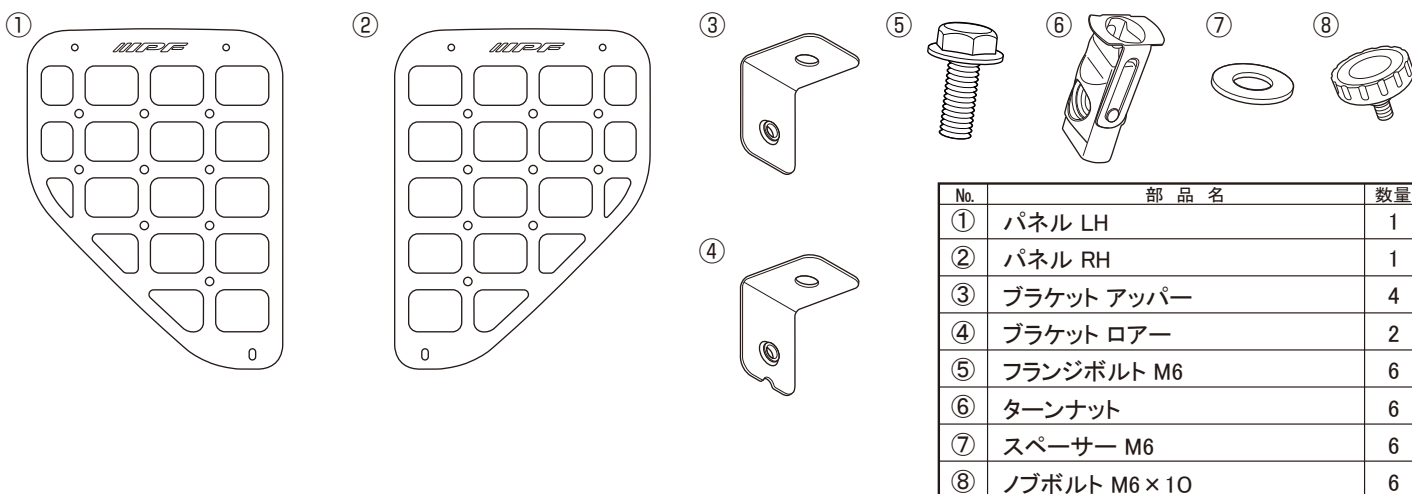

取付け作業前に

- ・ 取付に必要な工具：ドリル(φ10mm) メジャー マスキングテープ ハサミ

取付方法

※イラストは、LH(助手席側)です。RH(運転席側)も同様に作業してください

穴開け作業

1. 添付の型紙を切り取り、
車内側からガラス面に当ててください。
2. 型紙に図示されている取付穴3点から
垂直に30mmの位置でトリムクォーターパネルに
ドリル等で $\phi 10\text{mm}$ の穴をそれぞれ開けてください。
3. $\phi 10\text{mm}$ の穴に⑥ターンナットを挿入し、
各部品の取付を行ってください。(取付作業参照)

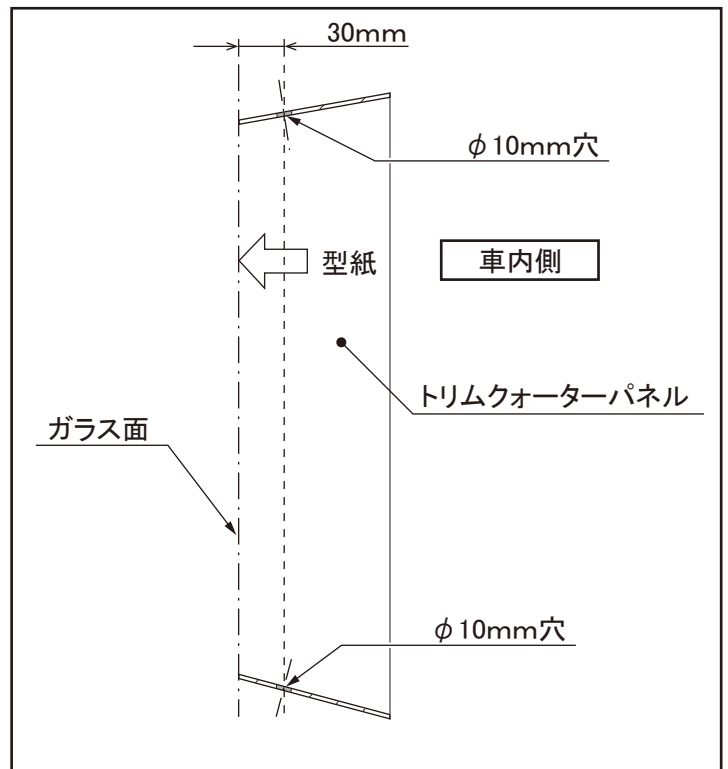

取付作業

1. ⑥ターンナットをトリムクォーターパネルに
開けた $\phi 10\text{mm}$ の穴に挿入後、
⑦スペーサーと③ブラケット アッパーまたは
④ブラケット ロアーを⑤フランジボルトで
組付けてください。
- ③ブラケット アッパーまたは④ブラケット ロアーの
パネル取付面をリアクォーターガラス面と平行に
なるように締め付けてください。

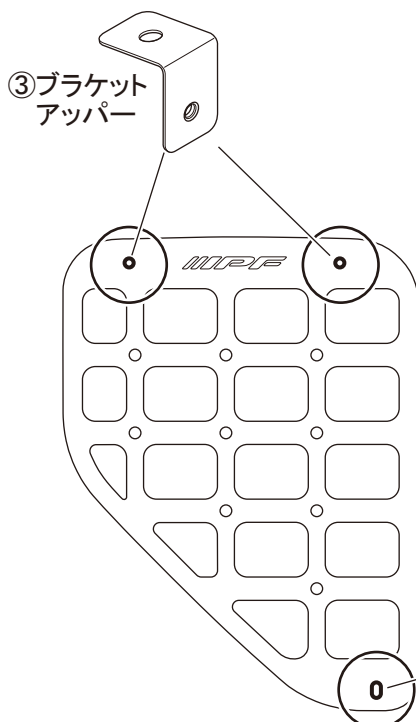
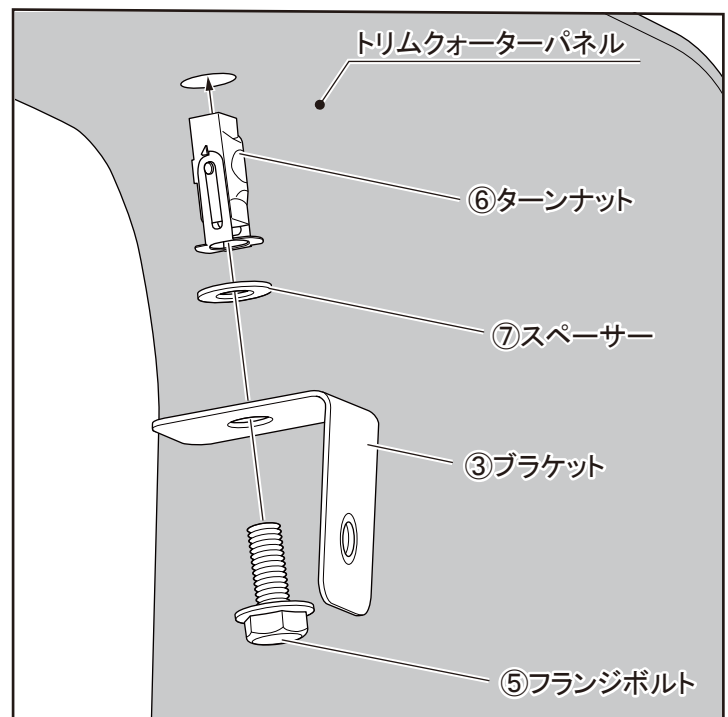

識別マーク

④ブラケット ロアー

2. ①パネルを⑧ノブボルトで組み付けてください。
(3ヶ所)

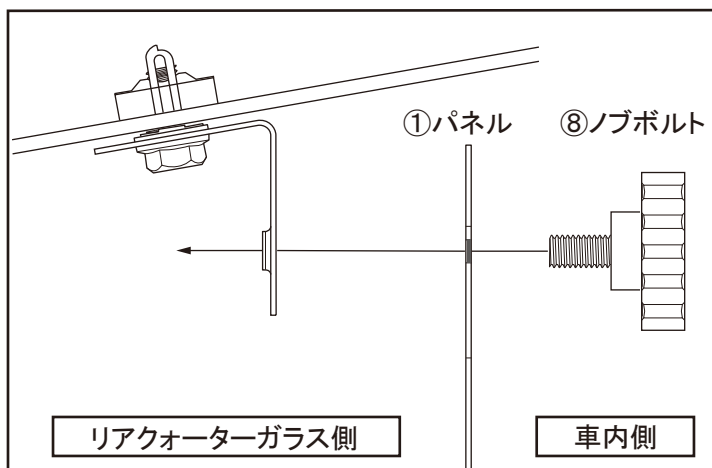

3. 取付完了

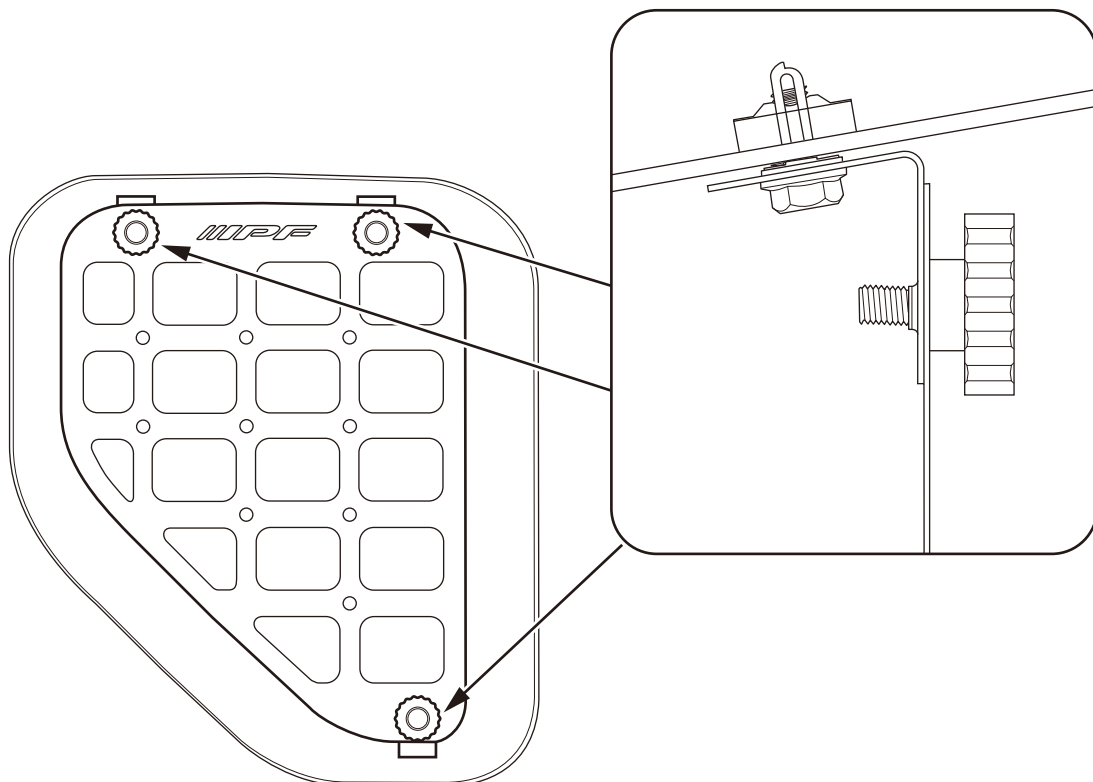

RH側は上記のイラストと対称になります。LH側同様に取付作業を行ってください。

取付完了後の点検

⚠ 注意

- ・ガタツキなどはないか、またボルトの締め忘れはないか確認してください。
- ・ボルトは定期的に緩みなどがないか点検してください。

アフターサービスについて

製品についてご不明な点がありましたら、お買い上げの販売店、または弊社までお問い合わせください。

問い合わせ先： **I P F 株式会社** 〒 370-1201
群馬県高崎市倉賀野町2656
TEL. 027-346-3316 FAX. 027-347-1594
受付時間:AM9:00~PM12:00 PM1:00~PM5:00